



IMPRESORA DE FOTOS DIGITALES

DP-DS620 Series

DP-DS820 Series

Guía del usuario

Version 3.0.2

ADVERTENCIA

Para reducir el riesgo de electrocución, no exponga este aparato a la lluvia ni a la humedad. Para evitar descargas eléctricas, no abra el aparato. Solicite asistencia técnica únicamente a personal especializado.

Este aparato debe conectarse a tierra.

Para equipos conectables, enchufe de corriente debe instalarse cerca del equipo y debe ser fácilmente accesible.

Para desconectar la alimentación principal, desenchufe el conector AC IN.

Esta unidad no dispone de interruptor de alimentación.

Al instalar la unidad, incluya un dispositivo de desconexión fácilmente accesible en el cableado fijo, o conecte el enchufe de alimentación a una toma de corriente fácilmente accesible cerca de la unidad. Si se produce una anomalía durante el funcionamiento de la unidad, accione el dispositivo de desconexión para desactivar la alimentación o desconecte el enchufe de alimentación.

ADVERTENCIA sobre la conexión de la alimentación

Utilice un cable de alimentación adecuado al suministro eléctrico local.

1. Utilice un cable de alimentación (cable de alimentación de 3 hilos)/conector/enchufe del aparato recomendado con toma de tierra y que cumpla con la normativa de seguridad de cada país, si procede.
2. Utilice un cable de alimentación (cable de alimentación de 3 hilos)/conector/enchufe del aparato que cumpla con los valores nominales correspondientes en cuanto a tensión e intensidad.

Si tiene alguna duda sobre el uso del cable de alimentación/conector/enchufe del aparato, consulte a un técnico de servicio cualificado.

Para los clientes de Europa

Este dispositivo no debe utilizarse en zonas residenciales.

Éste es un producto de clase A. En un ambiente doméstico, este producto puede causar interferencias radioeléctricas, en cuyo caso el usuario puede tener que tomar las medidas adecuadas.

Por la presente, [Dai Nippon Printing Co., Ltd.] declara que el tipo de equipo radioeléctrico [DP-DS620 / DP-DS820] es conforme con la Directiva 2014/53/UE.

El texto completo de la declaración UE de conformidad está disponible en la dirección Internet siguiente: <http://www.dnpphoto.eu/en/home>

banda o banda de frecuencia en las que opera el equipo radioeléctrico;

13.56 MHz±7 kHz

potencia máxima de radiofrecuencia transmitida en la banda o banda de frecuencia en las que opera el equipo radioeléctrico.

40.6 dBuV/m at 3 m

Si desea desechar este producto, no lo mezcle con otros residuos domésticos.

Conforme a lo estipulado en la Directiva RAEE, existe un sistema de recogida específico para los productos electrónicos que sólo está vigente dentro de la Unión Europea.

Para más detalles, consulte a su distribuidor.

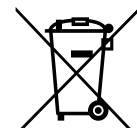

Para los clientes de mexicanos

La operación de este equipo está sujeta a las siguientes dos condiciones: (1) es posible que este equipo o dispositivo no cause interferencia perjudicial y (2) este equipo o dispositivo debe aceptar cualquier interferencia, incluyendo la que pueda causar su operación no deseada.

Índice

Introducción	4
Para un funcionamiento seguro	4
Precaución en la instalación	7
Instalación de la impresora	8
Comprobación del contenido	8
Nombre de los componentes	9
Conexión del cable de alimentación y un ordenador	10
Papel (soporte del papel), cinta (cinta de impresión)	11
Colocación de los medios (papel, cinta)	12
Instalación de la bandeja de papel	17
Eliminación del papel sobrante	18
Resolución de problemas	19
Indicaciones de errores	19
Resolución de errores	20
Hay papel atascado en la impresora	20
La cinta se ha enganchado en la impresora	22
La impresora se ha detenido con el papel medio cortado	23
El suministro de energía eléctrica ha fallado durante la impresión ...	23
Limpieza	24
Rodillo	24
Cabezal de impresión térmico	25
Reembalaje	26
Especificaciones	27

Precauciones de seguridad

Tenga en cuenta que el contenido de las instrucciones de uso y precauciones de seguridad corresponden a los estándares de seguridad existentes en el momento de creación de este manual.

Remodelado

Por su seguridad, no remodele este producto tras su compra.

Derechos de autor

Los derechos de autor, las marcas comerciales u otros derechos de propiedad intelectual pertenecientes a documentos, programas u otros artículos suministrados con este producto, son propiedad de Dai Nippon Printing Co., Ltd., o de los respectivos poseedores de los derechos. Excepto en los casos permitidos por las leyes aplicables, estos no podrán duplicarse o utilizarse sin el consentimiento de Dai Nippon Printing Co., Ltd.

Acerca del país de compra del producto

No puede revender/utilizar el modelo DP-DS620/DP-DS620 EX/DP-DS820 sin el número de país de compra (A) en los EE.UU.

Introducción

Gracias por adquirir este producto.

Este documento explica cómo sujetar y manipular este producto.

Asegúrese de leer este documento con detenimiento antes de su utilización.

Asegúrese de leer “Para un funcionamiento seguro” (pág. 4-6), y de manipular el producto correctamente.



Para un funcionamiento seguro

Asegúrese de leer este documento antes de utilizar el producto. Después de leerlo, guárdelo en un lugar seguro para que pueda acceder a él fácilmente en caso necesario.

Las advertencias que se enumeran tienen como objetivo garantizar un uso adecuado del producto y evitar lesiones al usuario o a otras personas, así como daños materiales. Siga estas advertencias.



Advertencias y precauciones

A continuación, se clasifican en Advertencia y Precaución los posibles niveles de lesiones o daños derivados de un mal uso, según el grado de peligro que implican.





 Advertencia	Los accidentes ocasionados por hacer caso omiso a los mensajes de advertencia que acompañan a este símbolo podrían provocar lesiones graves o mortales.
 Precaución	Los accidentes ocasionados por hacer caso omiso a los mensajes de precaución que acompañan a este símbolo podrían provocar lesiones o daños materiales.

Símbolos







Los símbolos mostrados tienen los siguientes significados:

	Este símbolo indica mensajes de advertencia y de precaución. El contenido de advertencia se indica con, o cerca de, este símbolo.
	Este símbolo indica acciones prohibidas. La acción prohibida se indica con, o cerca de, este símbolo.
	Este símbolo indica acciones o instrucciones necesarias. Las acciones se indican con este símbolo.

Advertencia

	<ul style="list-style-type: none"> • Esta unidad no dispone de interruptor de encendido. Al instalar la unidad, incorpore un dispositivo de desconexión de fácil acceso en el cableado fijo, o conecte el enchufe de alimentación a una toma de corriente de fácil acceso situada cerca de la unidad. Si se produce una anomalía durante el funcionamiento de la unidad, accione el dispositivo de desconexión para desactivar la alimentación de corriente o desconecte el enchufe de alimentación. • Utilice el producto solo con el voltaje y la frecuencia designados. Una conexión incorrecta podría provocar una descarga eléctrica o un incendio. • Evite conectar demasiados dispositivos a la toma de corriente que utiliza este producto, así como utilizar alargadores. La toma de corriente podría recalentarse y provocar un incendio. • No dañe, corte, ate ni modifique el cable de alimentación. Por otra parte, el cable puede dañarse si se colocan objetos pesados encima de él, o si se tira de él o se dobla con excesiva fuerza, y podría provocar un incendio. • No instale el producto en lugares con alta salinidad o con gases corrosivos en el aire. Esto podría ocasionar un incendio. • No obstruya las rejillas de ventilación del producto. El calor podría acumularse en el producto y provocar un mal funcionamiento o un incendio. • No se suba ni coloque objetos pesados sobre el producto. No ejerza una fuerza excesiva en los botones, interruptores, terminales, etc. El producto podría resultar dañado y causar lesiones al usuario o a otras personas. • Guarde la bolsa del producto fuera del alcance de los niños. Podría ocasionar asfixia si se coloca en la cabeza. • Tenga cuidado de no lesionarse ni dañar objetos con los bordes del producto. • No utilice este producto en aplicaciones que puedan poner en peligro vidas humanas (como médicas, espaciales, aeronáuticas u otras aplicaciones que requieran una fiabilidad extrema).
	<ul style="list-style-type: none"> • DP-DS620 Series pesa 12 kg y DP-DS820 Series pesa 14 kg. Al desplazarlo, levántelo de forma que evite una sobrecarga física excesiva. Levantar o dejar caer el producto sin cuidado podría ocasionar lesiones físicas. • Sitúe el producto lo más cerca posible de una toma de corriente, y deje espacio suficiente para desconectar fácilmente el cable de alimentación en caso de problemas. • Si hay polvo en el enchufe, límpielo minuciosamente. Podría provocar una descarga eléctrica o un cortocircuito. • Si caen dentro del producto líquidos u objetos metálicos o se desprende humo, un olor raro o se da cualquier otra anomalía aparente, desenchufe inmediatamente el cable de alimentación y luego póngase en contacto con el servicio técnico. No continúe utilizando el producto si está dañado o no funciona correctamente. Esto podría ocasionar una descarga eléctrica, un cortocircuito, un incendio o dañar el producto.
	<ul style="list-style-type: none"> • Asegúrese de conectar a tierra el producto. De lo contrario, podría ocasionarse un cortocircuito, una descarga eléctrica o un incendio.
	<ul style="list-style-type: none"> • No enchufe ni desenchufe el cable con las manos mojadas. Podría ocasionar una descarga eléctrica.
	<ul style="list-style-type: none"> • No abra el producto, desmonte las piezas internas ni modifique el producto. Podría ocasionar una descarga eléctrica, un incendio, lesiones personales o un mal funcionamiento del producto. Para revisiones, ajustes o reparaciones internos, póngase en contacto con el servicio técnico.

Precaución

	<ul style="list-style-type: none"> • No coloque el producto en lugares llenos de polvo o humedad. Podría ocasionar un incendio o una descarga eléctrica, o dañar el producto. • No coloque el producto en una superficie inestable. Podría caerse y provocar lesiones al usuario o a otras personas. • No deje que entren objetos extraños en el producto. Podría ocasionar una descarga eléctrica, un cortocircuito, un incendio o dañar el producto. Si se cae algo dentro del producto, desenchufe inmediatamente el cable de alimentación y luego póngase en contacto con el servicio técnico. • No abra la tapa durante la impresión. Podría dañar el producto. • No derrame ni pulverice líquidos ni sustancias químicas en el producto. • Cuando limpie la tapa, no utilice diluyentes, tricloroetano, benceno, productos de limpieza con cetona ni paños tratados químicamente. Podrían decolorar o deteriorar la tapa.
	<ul style="list-style-type: none"> • Tenga cuidado de no cortar, arañar o lastimar las manos con los bordes del papel o cualquier borde afilado de la impresora. • Cuando introduzca las manos en la impresora para retirar el papel atascado o para realizar tareas de limpieza, utilice guantes de seguridad libres de pelusa u otra ropa de protección pertinente para evitar lesiones. • Al menos una vez al año, desenchufe el cable de alimentación y limpie las clavijas y el enchufe. Si se acumula polvo, podría ocasionar un incendio. • Cuando se imprima de forma continuada y durante periodos de tiempo prolongados en una habitación pequeña, asegúrese de ventilarla correctamente. • Si planea utilizar el producto en un vehículo (tren, camión, barco, etc.), coménteselo previamente a un comercial. • Cuando deseche el producto, los accesorios, el embalaje o los consumibles (papel, cinta), siga la normativa local de recogida de residuos. Para obtener más información, póngase en contacto con las autoridades locales.
	<ul style="list-style-type: none"> • Cuando desenchufe el cable, tire siempre de la clavija. No tire del cable, ya que podría dañarse el cable y ocasionar una descarga eléctrica o un incendio. • Cuando mueva el producto, asegúrese de desconectar el cable de alimentación. De lo contrario, el cable de alimentación podría dañarse y ocasionar un incendio o una descarga eléctrica. • Por seguridad, cuando no utilice el producto durante un periodo largo de tiempo, asegúrese de desenchufar el cable de alimentación. De lo contrario, podría ocasionar una descarga eléctrica, un incendio o un mal funcionamiento.
	<ul style="list-style-type: none"> • PRECAUCIÓN: Las piezas cercanas a la marca se calientan. No las toque durante el funcionamiento ni inmediatamente después. Si lo hace, podría sufrir quemaduras.
	<ul style="list-style-type: none"> • No toque los mecanismos de engranajes. Los engranajes pueden pellizcarle los dedos y causarle lesiones.
	<ul style="list-style-type: none"> • Hay una cuchilla en el puerto de expulsión del papel. No introduzca los dedos en esta zona, ya que podría sufrir lesiones.

Precaución en la instalación

- Antes de utilizar el producto, lea atentamente “Para un funcionamiento seguro” y siga las instrucciones indicadas.
- Tenga cuidado al mover el producto. Nunca intente trasladar el producto solo. Si lo deja caer, podrían ocasionarse lesiones o daños a la propiedad.
- No utilice ni guarde el producto cerca del fuego, en entornos húmedos, bajo la luz solar directa, cerca de aparatos de aire acondicionado o de calefacción o en cualquier otra ubicación con temperatura inusualmente alta o baja o con gran humedad, o en lugares con excesivo polvo.
- No coloque el producto en entornos donde se produzcan reacciones químicas, como en un laboratorio.
- No instale el producto en lugares con alta salinidad o con gases corrosivos en el aire.
- El producto debe colocarse sobre una superficie nivelada y firme, y con suficiente ventilación.
- No coloque nadie encima del producto.
- No utilice el producto cerca de una radio o televisión y no utilice la misma toma de corriente con el producto y una toma de radio o televisión. De lo contrario, la recepción de radio o de televisión podría verse afectada.
- No utilice un voltaje ni una frecuencia distintos de los especificados.
- No coloque nada encima del cable de alimentación ni lo pise.
- No arrastre ni transporte el producto por el cable de alimentación ni por el cable USB.
- Evite enchufar el cable de alimentación en una toma de corriente con muchos cables conectados.
- No ate el cable de alimentación.
- Sujete siempre por la clavija del enchufe en vez del cable para enchufar o desenchufar el cable de alimentación.
- Desenchufe siempre el cable de alimentación antes de conectar o desconectar el cable USB.
- Evite utilizar un cable USB largo o conectarlo a un dispositivo ruidoso. Si es inevitable, utilice un cable blindado o un par trenzado para cada señal.
- Utilice un cable USB blindado compatible con las especificaciones USB 2.0.
- Coloque el producto cerca de la toma de corriente para que se pueda desenchufar fácilmente el cable de alimentación para desconectar el suministro de energía.
- Utilice una toma de CA que acepte enchufes de tres clavijas. De lo contrario, puede haber riesgo de una descarga eléctrica.
- No utilice el cable conector suministrado con la impresora en otros dispositivos.
- Si se incluye un cable de alimentación, utilice el cable conector suministrado para el producto.
- No está diseñada para utilizarse como una impresora de red. El cliente será el responsable único de cualquier uso que de ella se realice utilizando una red.

Instalación de la impresora

Comprobación del contenido

Compruebe que la impresora y los siguientes accesorios están incluidos en el paquete.

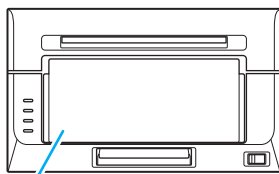

Impresora

Caja de recogida

* La forma difiere en función del país, la región o la aplicación.

(DP-DS620 Series solo)

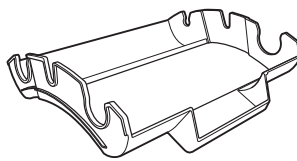

Cinta de impresión

*Colocada en la impresora.
Retire el envoltorio antes de su uso.

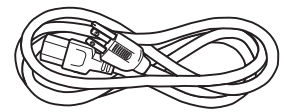

Cable de alimentación

*Puede haber incluido o no un cable de alimentación en función del país o región.

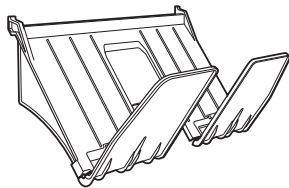

Bandeja de papel para (3,5 x 5") [L] y (4 x 6") [PC] (DP-DS620 Series solo)

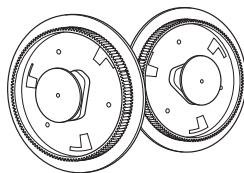

Soporte del papel

*Colocado en la impresora.

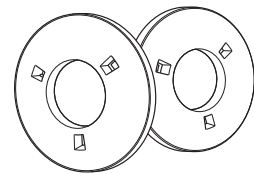

Espaciador de tamaño L (DP-DS620 Series solo)

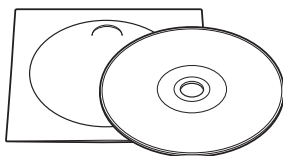

CD-ROM

Guía de usuario

Controlador de la impresora Manual del usuario
Controlador de la impresora



Folleto de instrucciones

Para un funcionamiento seguro
Guía de inicio

Instalación de los espaciadores de tamaño L (DP-DS620 Series solo)

Instale los espaciadores de tamaño L en los soportes del papel cuando utilice rollos de papel (3,5 x 5") [L] o (5 x 7") [2L].

1

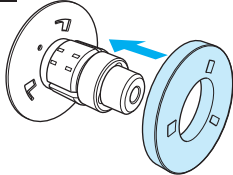

2

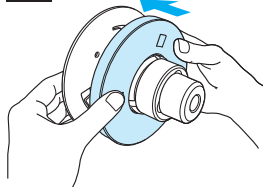

3

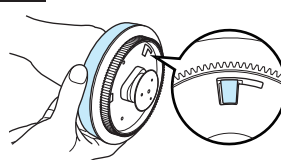

4

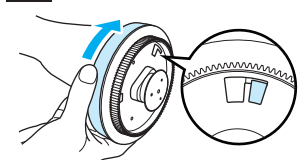

⚠ Precaución

- Preste especial atención cuando extraiga el producto del paquete, así como al transportarlo o moverlo. Si la impresora se cae, podría provocar lesiones o daños.
- No levante la impresora sujetándola por los materiales del envoltorio. Estos podrían romperse y provocar la caída de la impresora.
- No ponga los dedos entre los soportes del papel y los espaciadores de tamaño L. De lo contrario, podría sufrir lesiones. (DP-DS620 Series solo)
- La caja de recogida, el soporte del papel y la cinta de impresión son componentes específicos de las DP-DS620 Series y DP-DS820 Series respectivas. No los intercambie para su uso en las impresoras opuestas.

Nombre de los componentes

Parte delantera de la unidad

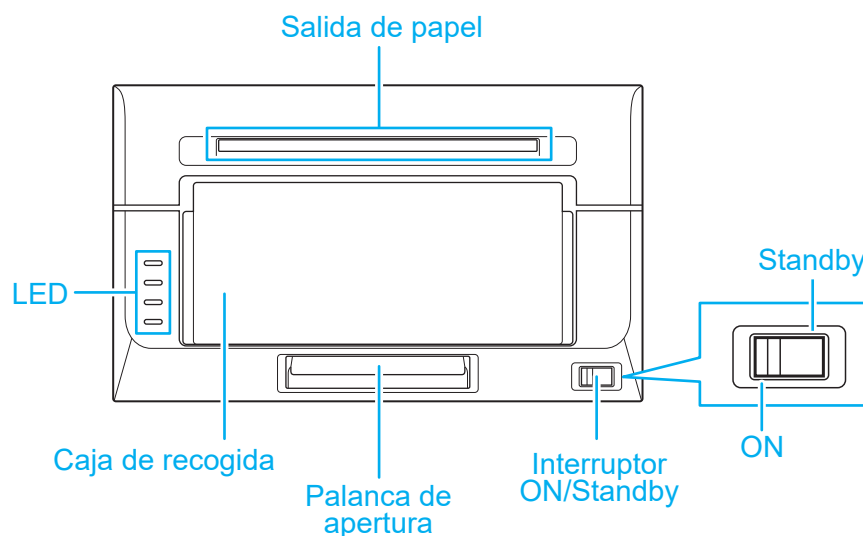

Parte trasera de la unidad

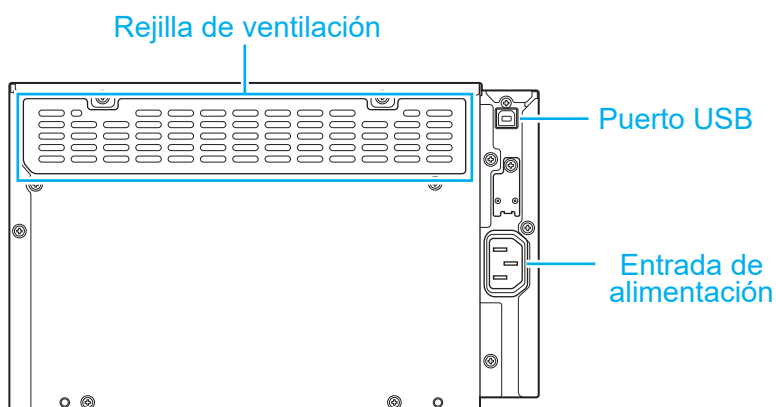

Lateral de la unidad

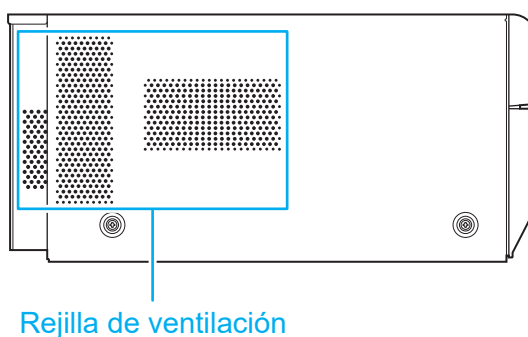

Precaución

- Tenga cuidado de no lesionarse ni dañar nada con los bordes de la impresora.

Conexión del cable de alimentación y un ordenador

- 1** Asegúrese de que el interruptor ON/Standby de la impresora está colocado en Standby.
- 2** Asegúrese de que el interruptor de encendido del ordenador está colocado en OFF.
- 3** Enchufe el conector del cable de alimentación a la entrada de alimentación de la impresora.
- 4** Enchufe el cable de alimentación a una toma de corriente.
- 5** Conecte la impresora y el ordenador con un cable USB.
- 6** Coloque el interruptor ON/Standby de la impresora y el interruptor de encendido del ordenador en ON.

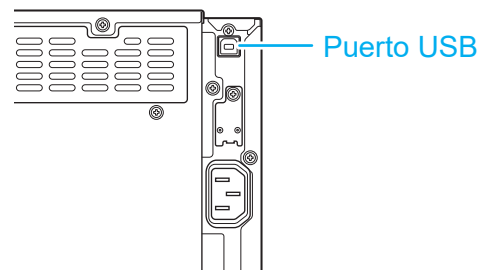
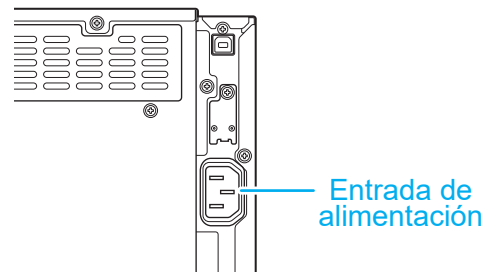
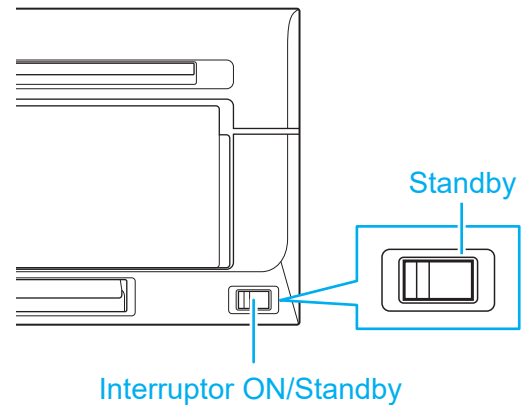









Precaución

- Si se incluye un cable de alimentación, utilice el cable de alimentación incluido y asegúrese de conectar el terminal de tierra del enchufe.
- Utilice un cable USB blindado compatible con las especificaciones USB 2.0. De lo contrario, pueden surgir problemas inesperados.

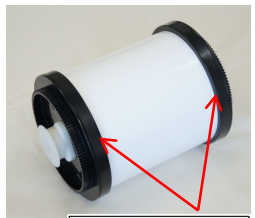
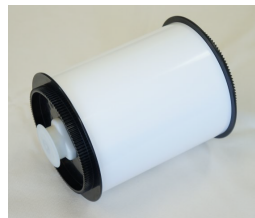
Papel (soporte del papel), cinta (cinta de impresión)

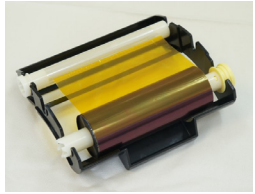
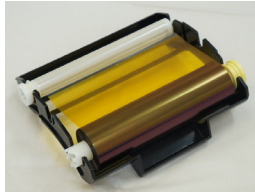
Prepare los medios (papel, cinta) con los siguientes anchos.

	DP-DS620 Series			DP-DS820 Series	
Tipo	(5 x 3,5") [L], (5 x 7") [2L]	(4 x 6") [PC], (6 x 8") [2PC], (6 x 9")	(8 x 10"), (8 x 12")	A4	
Papel (soporte del papel)					
	Ancho : 127 mm	Ancho : 152 mm	Ancho : 203 mm	Ancho : 210 mm	
					
	Espaciador de tamaño L		8inch	A4	
Cinta (cinta de impresión)					
	Ancho : 134 mm	Ancho : 159 mm	Ancho : 217 mm		

Precaución

- Ajuste el papel y la cinta sin ponerlos directamente en la superficie de trabajo. Si se adhiere polvo o suciedad a los medios al colocarlos dentro de la impresora, podría afectar negativamente a la calidad de la impresión.

Colocación de los medios (papel, cinta)

- 1 Utilice la palanca de apertura para abrir la cerradura y luego extraiga el mecanismo.

Unidad de mecanismo

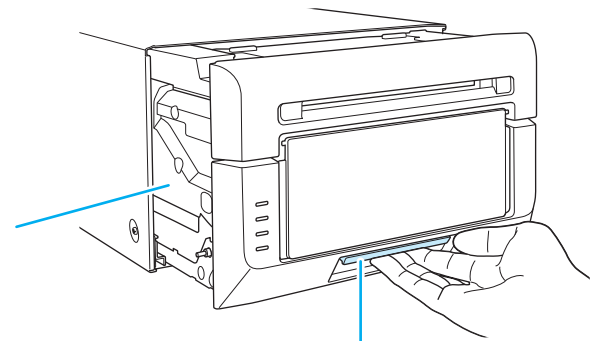

Palanca de apertura

- 2 Levante la palanca del papel y la tapa frontal.

Palanca del papel

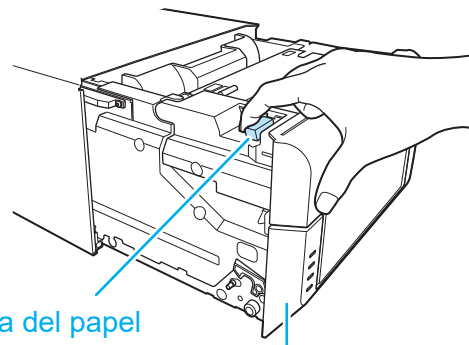

Tapa frontal

- 3 Sujete el centro de la caja de recogida y tire hacia arriba.

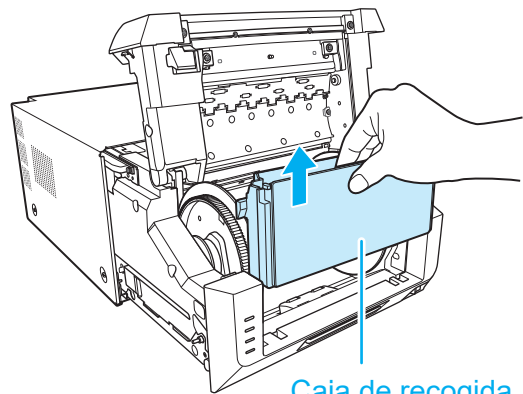
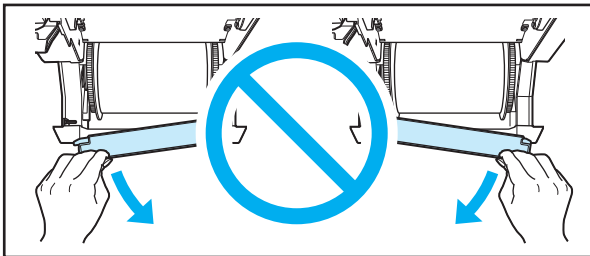

Caja de recogida

Precaución

- No aplique demasiada fuerza al extraer el mecanismo. Si el mecanismo se suelta, podría caerse y provocar lesiones o daños a los objetos de alrededor.
- Nunca retire la caja de recogida diagonalmente. Esta podría dañarse y el producto podría no funcionar con normalidad.
- Una vez retirada la caja de recogida, no toque la cuchilla de la parte superior o podría cortarse.
- Para facilitar el ajuste del color, el reconocimiento del tipo de medio y la administración de la cantidad de la impresión, se ha incluido un chip en la cinta de tinta. Tenga en cuenta que una cinta con un chip que no se haya evaluado y testado podría no funcionar correctamente. (Si no se pueden leer los datos correctos del chip, sonará una alarma. En ese caso, los niveles de concentración de tinta se reducirán para proteger el producto.)

4 Retire el soporte del papel de la impresora.

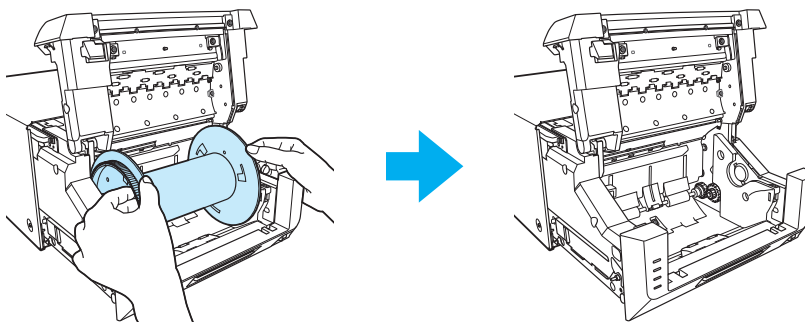

- Al extraer los soportes del papel para cambiar el rollo de papel, etc., asegúrese de colocarlos en una superficie limpia. No los coloque nunca directamente sobre la mesa o el lugar de trabajo. Si se adhiere polvo o suciedad a los medios al colocar los soportes del papel dentro de la impresora, podría afectar negativamente a la calidad de la impresión.

5 Retire el rollo de papel viejo del soporte del papel y luego coloque un nuevo rollo de papel, asegurándose de no dejar huecos.

- Cuando coloque los medios, asegúrese de usar la bolsa de plástico u hoja que cubre los medios. No los ponga nunca directamente sobre la mesa, el suelo o el lugar de trabajo.

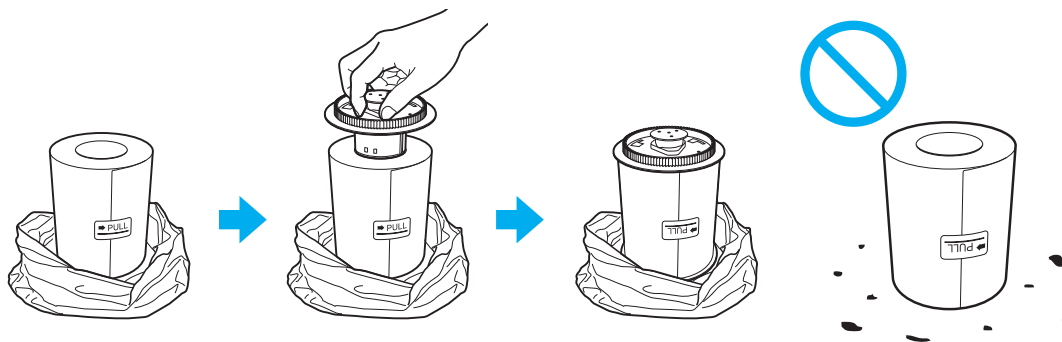

Si el papel sobresale, retire el rollo del soporte del papel y coloque la cara del borde del papel en plano.

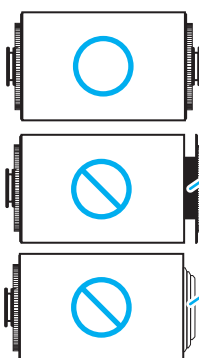
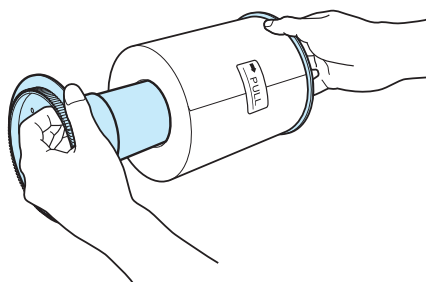

Coloque el rollo de forma que no queden huecos.

Coloque el papel de modo que no sobresalga del rollo.

⚠ Precaución

- Los soportes del papel con un nuevo rollo de papel pesan aproximadamente 2,0 kg. No deje que caigan ya que podrían ocasionar lesiones o daños en los soportes del papel.

Puede cambiar el ancho de papel del soporte del papel (DP-DS820 Series solo). Mueva el borde girando el soporte del papel mientras tira del botón tal y como se muestra en las figuras para cambiar entre los anchos A4 y de 8 pulgadas. Invierta el procedimiento para cambiar del ancho de 8 pulgadas al ancho A4. Utilice ambos juegos de soportes del papel con el mismo ancho.

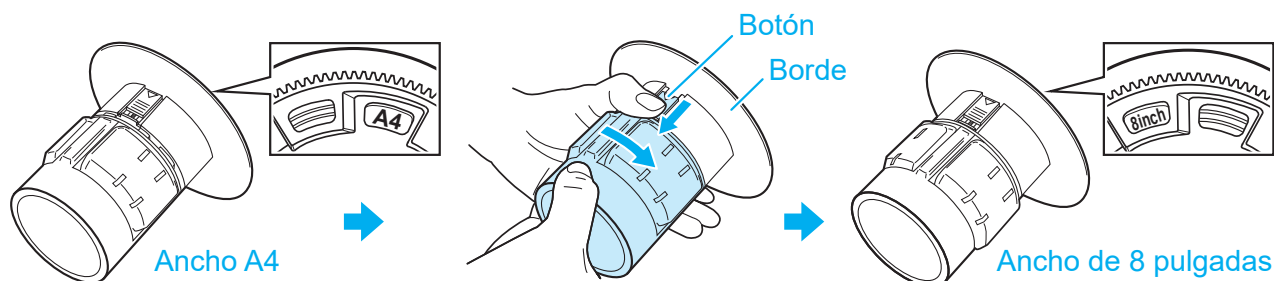

⚠ Precaución

- No ponga los dedos en el hueco del soporte del papel cuando cambie el ancho de papel del soporte del papel de A4 a 8 pulgadas. De lo contrario, puede sufrir lesiones.

6 Coloque el soporte del papel en la impresora.

Coloque el sello en el papel (→PULL) en la misma dirección que se muestra a la derecha.

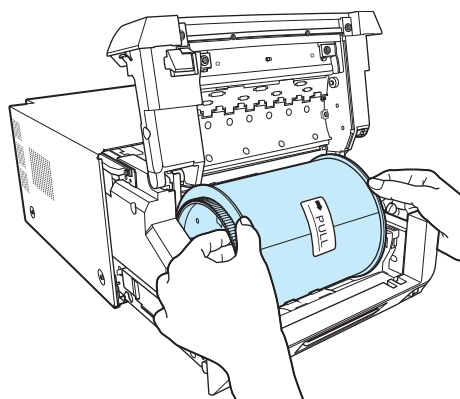

7 Al presionar el soporte del papel, gire el papel en la dirección de la flecha y haga avanzar el borde primero hasta que pite el avisador.

El parpadeo del LED (naranja) se apaga.

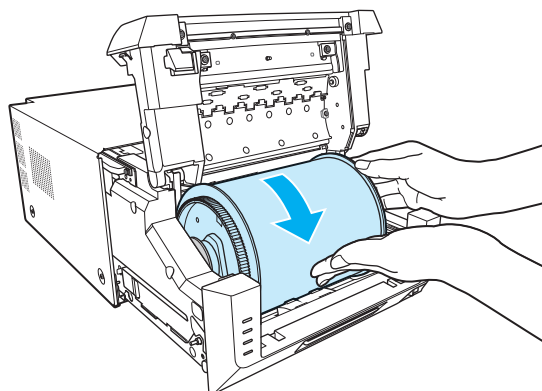

8 Coloque la caja de recogida y cierre la tapa frontal.

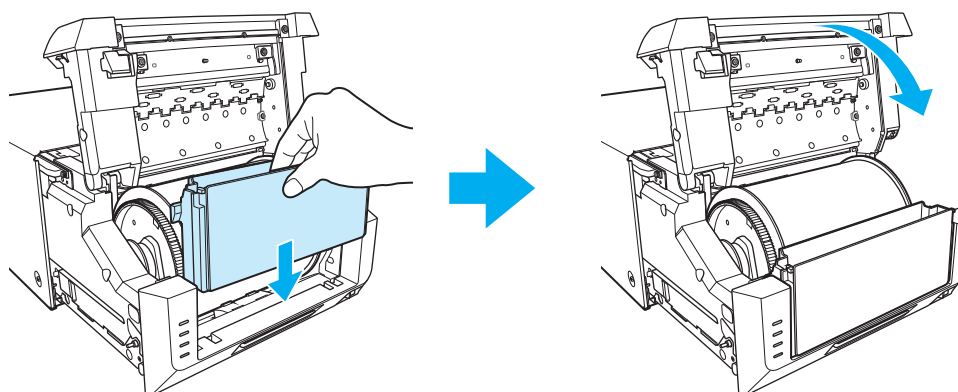

DP-DS820 Series no puede imprimir cuando se ha retirado la caja de recogida. Si la tapa frontal está cerrada cuando no hay ninguna caja de recogida, se producirá un error por la falta de la caja de recogida y el LED de ERROR (rojo) parpadeará. Ajuste siempre la caja de recogida en la impresora. De lo contrario, pueden entrar objetos extraños y polvo en la impresora y la calidad de impresión se puede ver afectada.

9 Retire la cinta del papel de la impresora.

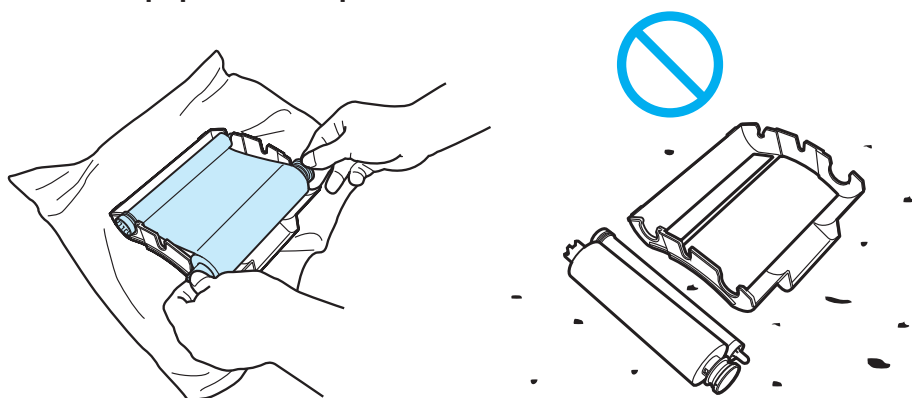

- Cuando coloque los medios, asegúrese de usar la bolsa de plástico u hoja que cubre los medios. No los ponga nunca directamente sobre la mesa, el suelo o el lugar de trabajo.

10 Retire la cinta vieja de la cinta del papel y coloque una nueva cinta.

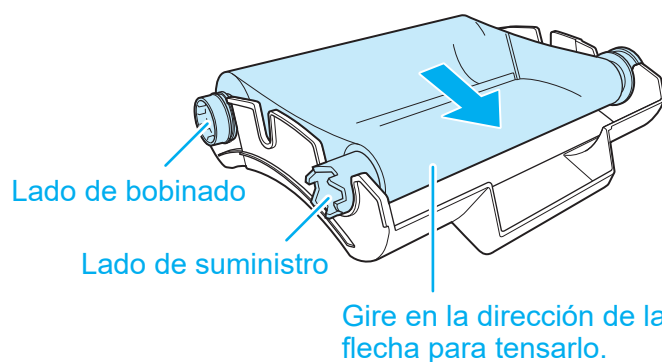
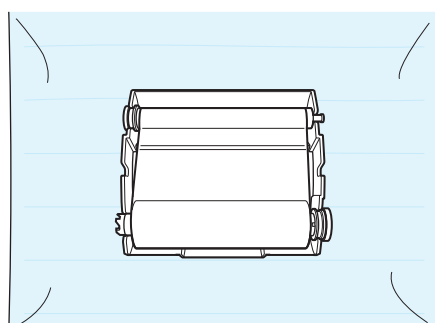

11 Coloque la cinta del papel en la impresora.

Coloque la cinta aquí.

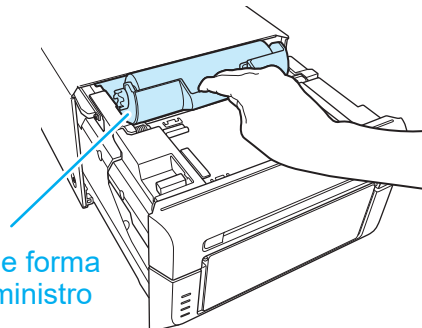
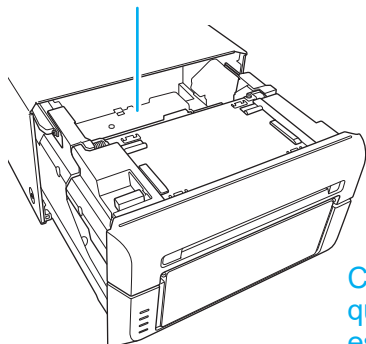

Coloque la cinta de forma que el lado de suministro esté por delante.

12 Cierre el mecanismo.

Cuando el mecanismo se cierre, la impresora arranca la inicialización de papel. (Salen cinco hojas en blanco.) La inicialización del papel elimina la capa externa del papel que pudiera estar sucia. Tenga en cuenta que la inicialización del papel no se lleva a cabo si el interruptor ON/Standby de la impresora está puesto en ON una vez colocado el papel.

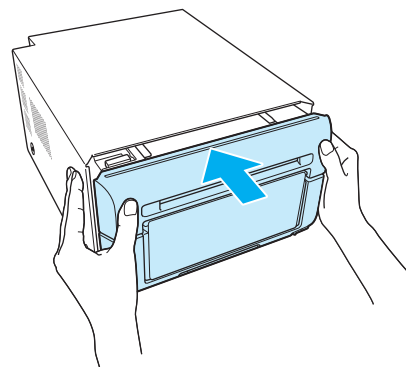

⚠ Precaución

- Asegúrese de que la caja de recogida esté instalada al imprimir. En caso de no estar instalada, podría lesionarse si se le quedan los dedos enganchados en las piezas móviles.
- Si se utilizan medios de diferente ancho, por ejemplo, (5 x 7") [2L] y (4 x 6") [PC] o tamaño de 8 pulgadas y tamaño A4, en la misma impresora, pueden surgir problemas con la calidad de impresión tales como líneas en la impresión. Por consiguiente aconsejamos **no mezclar el uso de consumibles con ancho diferente, en la misma impresora.**

Instalación de la bandeja de papel (DP-DS620 Series solo)

Puede usar la bandeja de papel cuando imprima en tamaño (3,5 x 5") [L] o (4 x 6") [PC]. Se pueden guardar hasta 50 hojas, aunque se recomienda retirarlas con regularidad.

1 Fije la bandeja de papel a la caja de recogida.

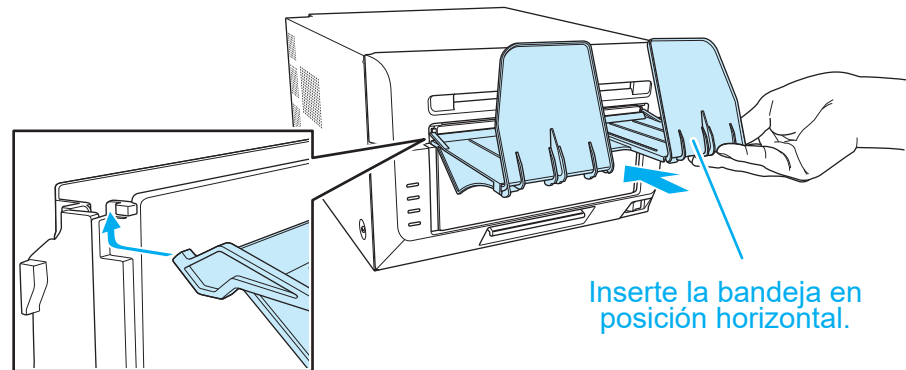

2 Baje la bandeja de papel para ajustarla.

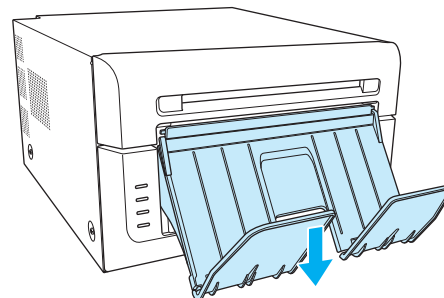

Precaución

- Cuando imprima en tamaños diferentes de (3,5 x 5") [L] o (4 x 6") [PC], no fije la bandeja de papel.
- Guardar demasiadas hojas puede ocasionar un mal funcionamiento.
- No aplique demasiada fuerza sobre la bandeja de papel. De lo contrario, podría dañarse.

Eliminación del papel sobrante

El papel sobrante generado al cortar el papel se acumula en la caja de recogida. Asegúrese de vaciar la caja de recogida cuando cambie el papel.

1 Libere la palanca de apertura y extraiga el mecanismo.

2 Levante la palanca del papel y la tapa frontal.

3 Sujete el centro de la caja de recogida y tire hacia arriba.

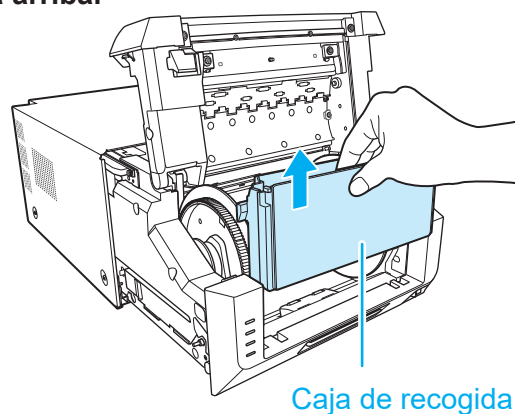
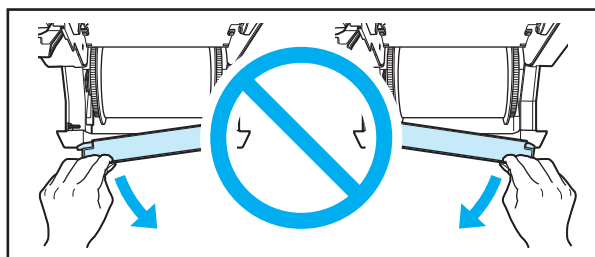

4 Coloque la caja de recogida y cierre la tapa frontal.

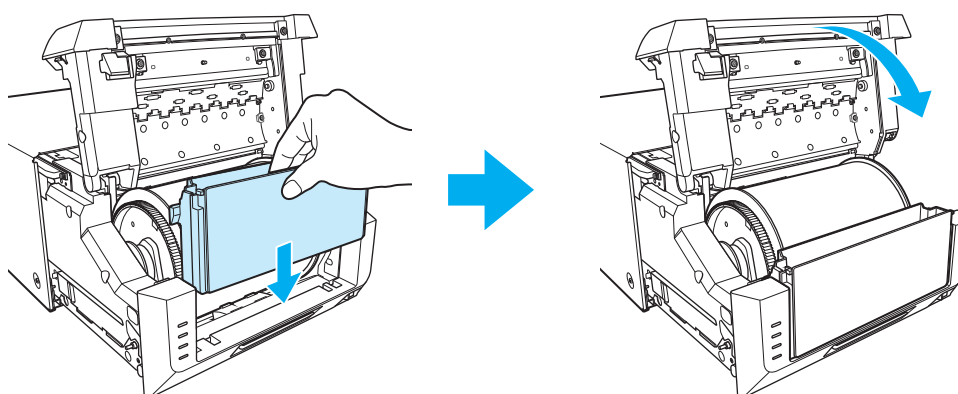

5 Cierre el mecanismo.

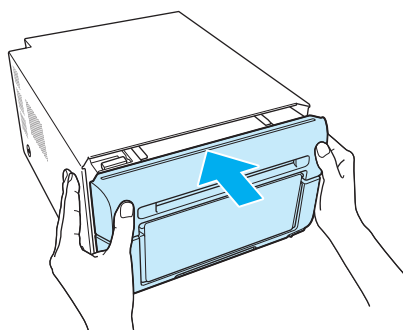

Precaución

- Nunca retire la caja de recogida diagonalmente. Esta podría dañarse y el producto podría no funcionar con normalidad.
- Una vez retirada la caja de recogida, no toque la cuchilla de la parte superior o podría cortarse.
- Si la impresora se utiliza con la caja de recogida llena, podrían producirse problemas.

Resolución de problemas

Indicaciones de errores

El estado del LED (encendido, parpadeando, apagado) indica el estado del producto.

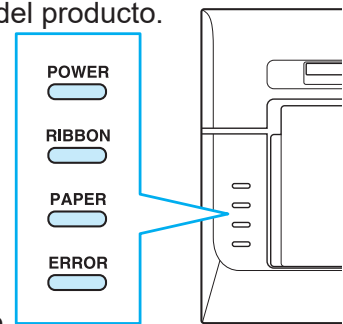

■ encendido, ■ parpadeando, ■ apagado.

Indicación del LED	Estado	Solución	Consulte
POWER RIBBON PAPER ERROR	Extremo del papel	Coloque un nuevo rollo de papel.	Pág. 12
POWER RIBBON PAPER ERROR	Extremo de la cinta	Coloque una nueva cinta.	Pág. 12
POWER RIBBON PAPER ERROR	La tapa está abierta (no hay papel)	Coloque correctamente el papel y, a continuación, cierre el mecanismo.	Pág. 12
POWER RIBBON PAPER ERROR	La tapa está abierta	Cierre el mecanismo.	Pág. 16
POWER RIBBON PAPER ERROR	Falta la caja de recogida (DP-DS820 Series solo)	Coloque la caja de recogida en la impresora.	Pág. 15
POWER RIBBON PAPER ERROR	Error de papel	Coloque el papel correctamente.	Pág. 12
POWER RIBBON PAPER ERROR	Error de cinta	Coloque la cinta correctamente.	Pág. 15
POWER RIBBON PAPER ERROR * El LED RIBBON y el LED PAPER parpadean alternativamente	Error de tamaño de medios	Envíe datos con un tamaño que concuerde con el tamaño de medios que se ha ajustado en la impresora.	Pág. 11
POWER RIBBON PAPER ERROR	Error del sistema	Restablezca el interruptor ON/Standby. Si no se recupera el sistema, póngase en contacto con su proveedor.	-

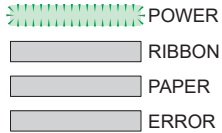
	<p>Enfriamiento del cabezal</p>	<p>Los cabezales de impresión se están enfriando. Este error se borra automáticamente.</p>	<p>-</p>
---	---------------------------------	--	----------

Resolución de errores

1 Libere la palanca de apertura y extraiga el mecanismo.

2 Retire la cinta del papel de la impresora.

3 Realice la acción correspondiente al error.

- “Hay papel atascado en la impresora” (consulte esta página),
- “La cinta se ha enganchado en la impresora” (consulte la pág. 22),
- “La impresora se ha detenido con el papel medio cortado” (consulte la pág. 23),
- “El suministro de energía eléctrica ha fallado durante la impresión” (consulte la pág. 23)

Hay papel atascado en la impresora

Precaución

- Tenga cuidado de no cortar, arañar o lastimar las manos con los bordes del papel o cualquier borde afilado de la impresora. Utilice guantes de seguridad libres de pelusa u otra opa de protección pertinente.

1 Retire el papel atascado.

Rebobine el papel en el carrete de papel girándolo en la dirección opuesta a la ruta del papel (consulte la Fig. A) y, a continuación, retire con cuidado el papel de la impresora tirando del papel hacia delante, en la dirección opuesta a la impresora (consulte la Fig. B).

Aplique solo una ligera presión para evitar daños en los componentes de la impresora.

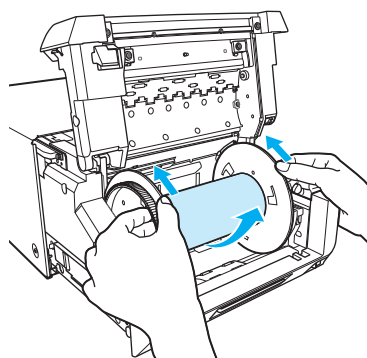

Fig. A

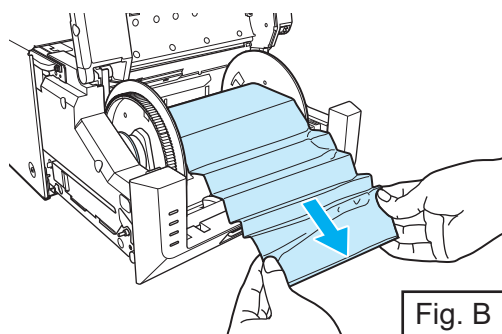

Fig. B

- 2** Si el papel atascado no se puede retirar fácilmente mediante el método anterior, corte la parte dañada del borde del papel, retire el rollo de papel y colóquelo a un lado. (Fig. C) **A continuación, retire el papel que pueda quedar en la ruta de alimentación.**

Si una parte del papel permanece en la impresora, acceda con cuidado al interior de la impresora y retire el papel de la ruta de papel tirando de él hacia delante (la dirección indicada en la Fig. D).

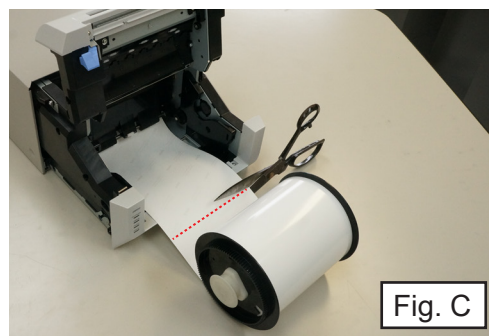

Fig. C

Utilice guantes

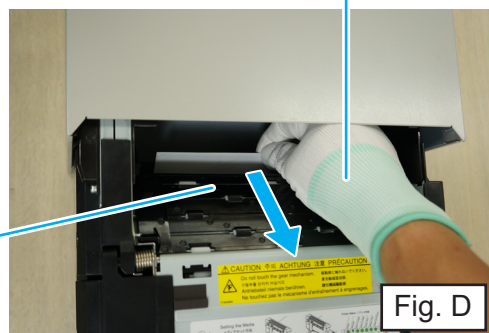

Fig. D

Ranura de ajuste de la cinta de impresión

Caution

- Tenga cuidado cuando acceda a la impresora. Si no se puede retirar el papel atascado sin utilizar una gran cantidad de fuerza, póngase en contacto con el servicio de asistencia técnica para obtener instrucciones. El uso de una fuerza excesiva puede dañar la impresora.
- Tenga cuidado de no cortar, arañar o lastimar las manos con los bordes del papel o cualquier borde afilado de la impresora. Utilice guantes de seguridad libres de pelusa u otra ropa de protección pertinente.

- 3** Corte la sección problemática, como una zona arrugada o parcialmente impresa, con unas tijeras.

Si todavía quedan zonas arrugadas o parcialmente impresas, podrían volver a atascar la impresora. Además, si el papel no se corta de manera uniforme, la impresora no funciona correctamente.

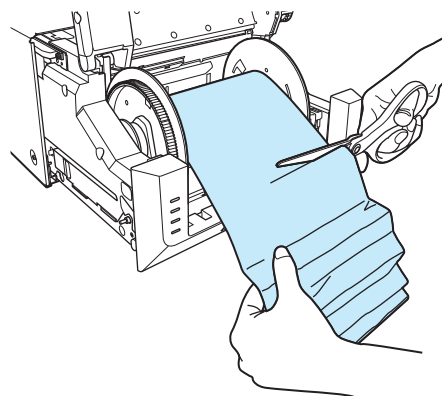
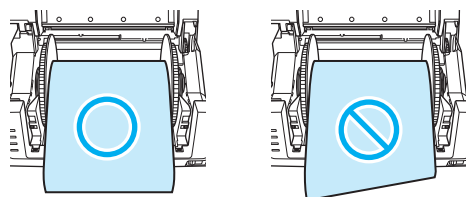

A continuación, consulte “Colocación de los medios (papel, cinta)” (pág. 12).

La cinta se ha enganchado en la impresora

1 Extraiga la cinta.

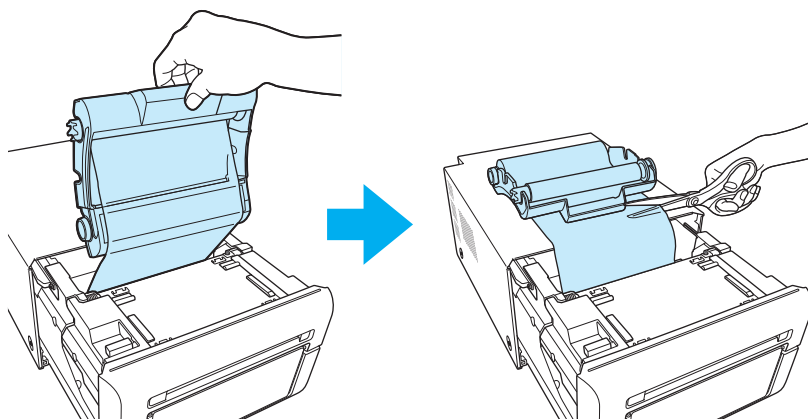

2 Corte la cinta.

3 Retire la cinta que queda en la impresora con cuidado.

Cualquier trozo de cinta que quede en el interior de la impresora podría afectar la calidad de la impresión. En esos casos, limpie el rodillo.
(consulte "Rodillo" pág. 24).

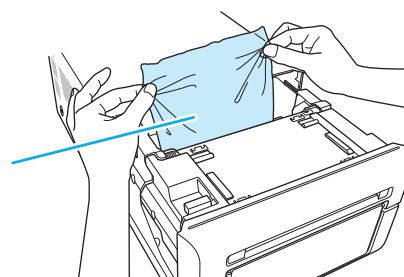

4 Vuelva a unir la cinta con cinta adhesiva o un material similar.

Utilice cinta adhesiva.

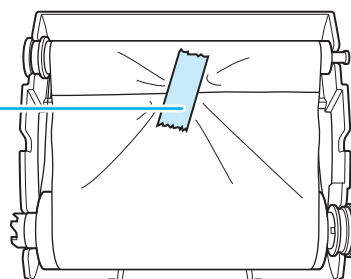

5 Gire el rodillo de bobinado hasta que deje de verse la parte pegada con cinta adhesiva.

Lado de bobinado
Procure que haya tensión cuando rebobine la cinta.

Lado de suministro

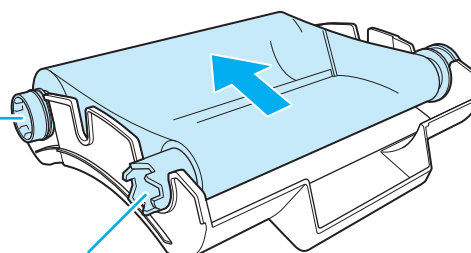

6 Introduzca la cinta de impresión en la impresora.

7 Tras cambiar el interruptor ON/Standby de la impresora a ON, vuelva a colocar el papel. Cuando el mecanismo se cierre, se llevará a cabo la inicialización de papel (en caso de error cualquier cosa impresa se expulsará). Hasta que no se lleve a cabo la inicialización de la unidad, no es posible eliminar los errores.

La impresora se ha detenido con el papel medio cortado

1 Coloque el interruptor ON/Standby en Standby y luego en ON de nuevo. El atasco de papel desaparece y la hoja de la cuchilla vuelve a su posición de espera.

- Si no puede soltar el papel, póngase en contacto con el servicio técnico.

2 Retire la parte parcialmente impresa de papel de la impresora.

A continuación, consulte “Hay papel atascado en la impresora” (consulte la pág. 20).

El suministro de energía eléctrica ha fallado durante la impresión

Si falla el suministro de energía eléctrica durante la impresión, no podrá extraer el mecanismo.

1 Coloque el interruptor ON/Standby en Standby y luego en ON de nuevo. El papel parcialmente impreso se corta en trocitos y se retira. Después de eso, puede extraer el mecanismo.

2 Compruebe que no queda papel parcialmente impreso en la impresora.

Si queda papel parcialmente impreso, consulte “Hay papel atascado en la impresora” (consulte la pág. 20).

Precaución

- No coloque el interruptor ON/Standby en Standby durante la impresión. Esto podría ocasionar un mal funcionamiento.

Limpieza

Rodillo

Si aparecen hendiduras o líneas a intervalos regulares (aproximadamente 50 mm) y en el mismo lugar de las impresiones o bien si la parte posterior de la impresión (lado blanco) está sucia, limpie el rodillo.

Podría haber polvo, suciedad, sustancias adhesivas, etc. de la cinta o el papel en el rodillo.

- 1** Prepare un trozo de gasa u otro paño suave humedecido en alcohol etílico.
- 2** Realice los pasos **1** a **4** de “Colocación de los medios (papel, cinta)”.
- 3** Limpie toda la suciedad al mismo tiempo que gira el rodillo.

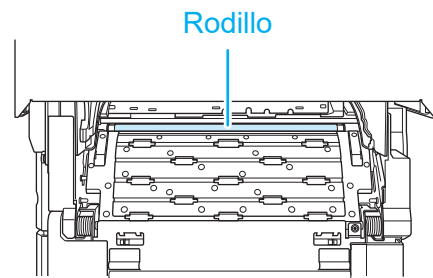

Precaución

- Durante la limpieza, toque solamente las partes que desea limpiar.
- Tenga cuidado de no cortar, arañar o lastimar las manos con los bordes del papel o cualquier borde afilado de la impresora. Utilice guantes de seguridad libres de pelusa u otra opa de protección pertinente.

Utilice
guantes

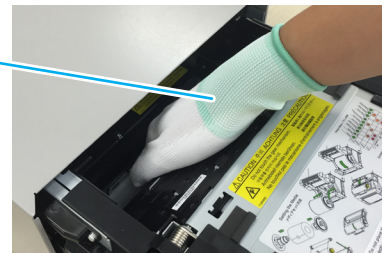

Cabezal de impresión térmico

Si hay manchas adheridas al cabezal de impresión térmico, pueden aparecer irregularidades o huecos durante la impresión.

1 Prepare un trozo de gasa u otro paño suave humedecido en alcohol etílico.

2 Limpie suavemente el cabezal térmico sin tocarlo directamente con las manos.

Limpie solamente las partes que desea tras una inspección visual.

3 Si el problema persiste, límpielo con una hoja de pulido.

Hoja de pulido recomendada:
hoja de pulido Mipox GC10000-75 FEY-A

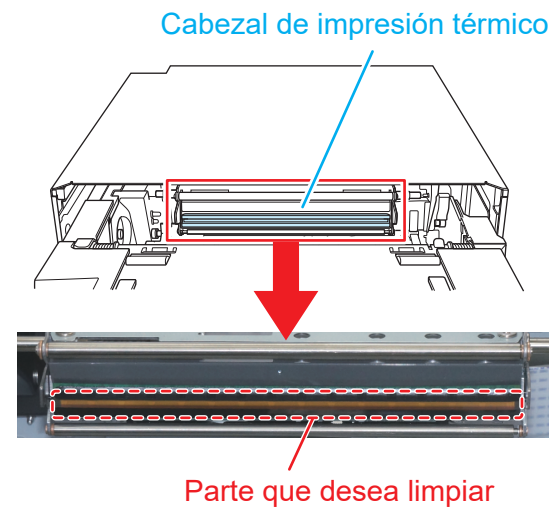

⚠ Precaución

- Durante la limpieza, toque solamente las partes que desea limpiar.
- Tenga cuidado de no cortar, arañar o lastimar las manos con los bordes del papel o cualquier borde afilado de la impresora. Utilice guantes de seguridad libres de pelusa u otra opa de protección pertinente.

Utilice guantes

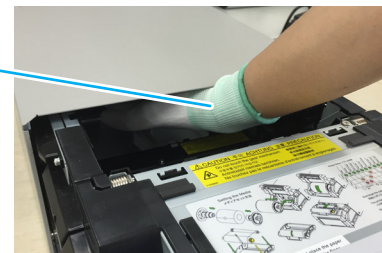

⚠ Precaución

- No utilice benceno ni disolventes, que pueden dañar los materiales de plástico.
- El cabezal térmico está caliente durante un rato después de la impresión. Para evitar quemaduras, espere antes de realizar la limpieza.
- Por su seguridad, desenchufe siempre los dispositivos electrónicos antes de realizar la limpieza.

Reembalaje

El transporte de la impresora requiere la reutilización de los materiales de embalaje originales. La impresora debe embalarse de la misma forma que en el momento de la compra. Si no se utilizan los materiales de embalaje originales y no se realiza el embalado correcto de la impresora, la impresora puede romperse durante el transporte. Retire todas las fijaciones y accesorios de la impresora (cinta de tinta de medios de impresión, rollo de papel, cable USB, cable de alimentación y bandeja de papel) y guárdelos o transpórtelos por separado.

Guarde la almohadilla protectora del cabezal de impresión y no deseche ningún material de embalaje, ya que serán necesarios para transportar la impresora de forma segura.

Coloque los lados marcados con TOP hacia arriba.

Caja de accesorios

Coloque la **hoja de protección del cabezal de impresión** en la cinta de impresión con cinta.

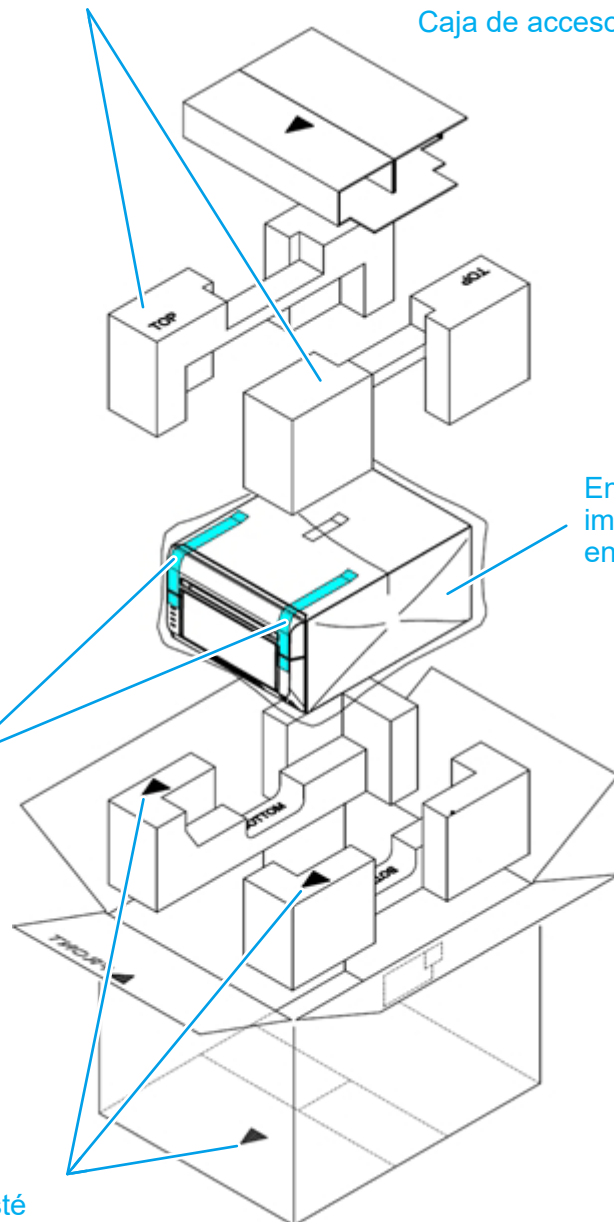
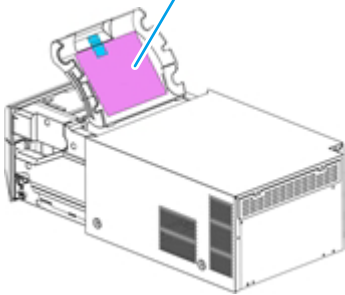

Envuelva la impresora en la hoja.

- * Durante el transporte, asegure la tapa frontal con cinta para evitar que se abra.
(Ancho de 25 mm, longitud de 200 mm o más)

▼ Haga que la impresora esté orientada de acuerdo con las flechas.

- * Coloque los accesorios en la caja de accesorios.

Especificaciones

Nombre de la serie			DP-DS620 Series		DP-DS820 Series	
Modelo / Tipo			DP-DS620		DP-DS820	
Método de impresión			Transferencia térmica de sublimación de tinta			
Resolución	Dirección del ancho		11,8 puntos/mm (300 ppp)			
	Dirección de alimentación del papel	Velocidad alta	11,8 puntos/mm (300 ppp)			
		Calidad alta	23,6 puntos/mm (600 ppp)			
Tamaño de impresión			89 mm x 127 mm (3,5x5") [L]		203 mm x 102 mm (8x4")	
			101 mm x 152 mm (4x6") [PC]		203 mm x 127 mm (8x5")	
			127 mm x 178 mm (5x7") [2L]		203 mm x 152 mm (8x6")	
			152 mm x 203 mm (6x8") [2PC]		203 mm x 203 mm (8x8")	
			152 mm x 229 mm (6x9")		203 mm x 254 mm (8x10")	
			-		203 mm x 305 mm (8x12")	
			-		210 mm x 148 mm (formato A5)	
			-		210 mm x 297 mm (formato A4)	
Capacidad del conjunto papel/cinta de tinta			(5x3,5") [L]	420 hojas	(8x10")	130 hojas
			(4x6") [PC]	400 hojas	(8x12")	110 hojas
			(5x7") [2L]	230 hojas	A4	110 hojas
			(6x8") [2PC]	200 hojas	-	
			(6x9")	180 hojas		
Interfaz			Conector USB 2.0 (máx. 480 Mbps) TIPO B			
Dimensiones			275 mm (An.) x 366 mm (Prof.) x 170 mm (Al.) * La forma difiere en función del país, la región o la aplicación.		322 mm (An.) x 366 mm (Prof.) x 170 mm (Al.)	
Peso			Aprox. 12,0 kg (solo la impresora)		Aprox. 14,0 kg (solo la impresora)	
Tensión nominal			AC 100 V - 240 V 50 Hz / 60 Hz			
Corriente nominal			100 V 3,9 A 240 V 1,6 A			
Entorno de funcionamiento			Temperatura 5 °C a 35 °C en condiciones de convección natural			
			Humedad 35 % a 80 % sin condensación			

* Las especificaciones y el diseño de la impresora podrían cambiar sin previo aviso.

Servicio de atención al cliente

Si desea información sobre el funcionamiento o la reparación del producto, póngase en contacto con su proveedor o el centro de servicio técnico.

Dai Nippon Printing Co., Ltd.